

Montageanweisung für Flansche

37° Bördelflansch SAE J 518 C - ISO 6162

1. Die Dichtfläche des Flansches und des Einsatzes darf keine Verunreinigungen, Grate, Unebenheiten etc. aufweisen.
2. Alle O-Ringe müssen mit der Systemflüssigkeit oder einem geeignetem Medium geschmiert sein.
3. Der Flansch wird auf das Rohr gesetzt, das Rohr ist entsprechend den Vorgaben gründlich zu bördeln und zu reinigen.
4. Der Konuseinsatz wird sorgfältig, gegebenenfalls mit einem Plastikhammer, in das gebördelte Rohr eingesetzt.
6. Die geschmierten Schrauben zuerst nur handfest anziehen, dann stufenweise diagonal (s.Punkt 7) bis das maximale Montagedrehmoment (gemäß Tabelle) erreicht ist.
7. Hinweissituation auf Anzugsmomentvorgaben der Schrauben

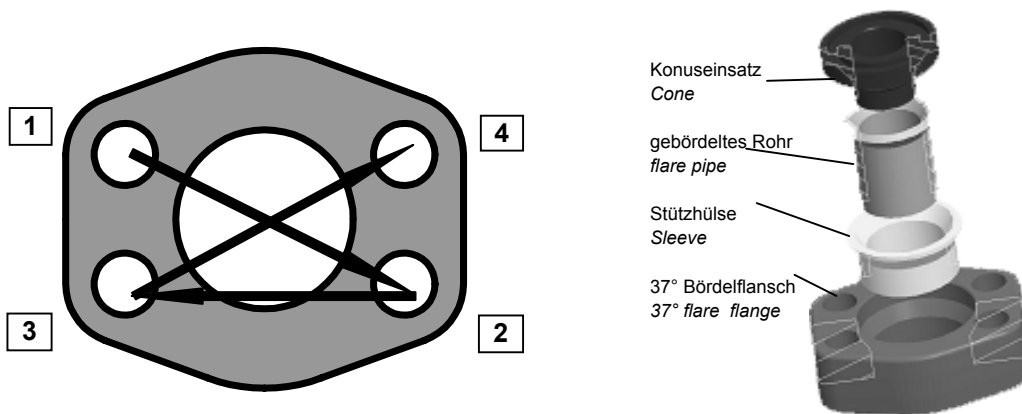

Maximales Anzugsmomente für Schrauben:

Wir empfehlen die Verwendung von Schrauben gemäß DIN 912 8.8

Flanschgröße		Baureihe					
		3000 PSI		6000 PSI		Niederdruckflansch 50bar	
	size	Schraube	Nm	Schraube	Nm	Schraube	Nm
O8	1/2"	M8	24	M8	24	-	-
12	3/4"	M10	50	M10	50	-	-
16	1"	M10	50	M12	92	-	-
20	1 1/4"	M10	50	M14	130	-	-
24	1 1/2"	M12	92	M16	210	M12	92
32	2"	M12	92	M20	400	M12	92
40	2 1/2"	M12	92	-	-	M12	92
48	3"	M16	210	-	-	M16	210
56	3 1/2"	-	-	-	-	M16	210
64	4"	-	-	-	-	M16	210
80	5"	-	-	-	-	M16	210

Abmaße der 37° Rohrbördelung

Rohrvorbereitung

- * Rohr rechtwinklig absägen (zulässige Winkelabweichung $\pm 0,5^\circ$)
Cut the tube square (permissible angular-tolerance is $\pm 0,5^\circ$)
- * Das Rohr auf die Freiheit von Längsriefen (1) am Innen.- und Außendurchmesser überprüfen
Check the pipe inside and out about longitudinal scratches (1)
- * Das Rohr mit einer Entgratvorrichtung oder mit einem Handentgrater innen und außen entgraten (2)
Lightly deburr (2) inside and out the tube edge
- * Innen und außen das Rohr von Spänen befreien
Clean the pipe ends internal/external
- * Gebördelte Rohr mit einem Tuch reinigen und der Sichtkontrolle unterziehen (3)
The flared pipe is inspected and cleaned with a cloth
- * Legen Sie die O-Ringe sicher in die Konusnut ein (4)
Installed the o-ring carefully into the groove

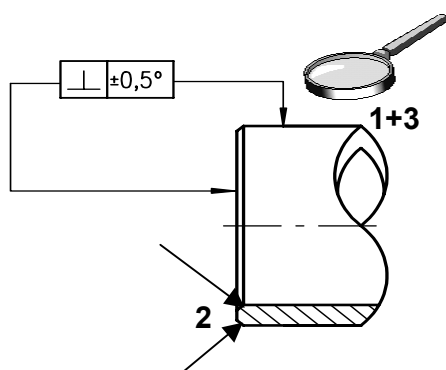

Beispiel: FCA

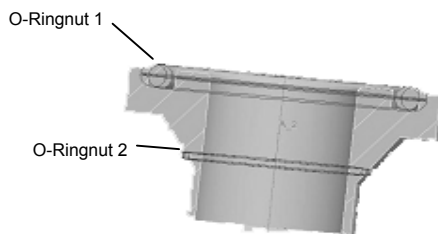

Wichtig:

- * Nut für O-Ring ist gratfrei!
- * O-Ring ist nicht defekt und verhärtet!

Reihe Size	Rohr $\varnothing \times S$ Tube $\varnothing \times S$	Bördeldurchmesser D Flare diameter D
1/2"	18 x 2,0	23,5
	20 x 2,0	26,0
	25 x 3,0	26,0
3/4"	20 x 2,0	26,0
	25 x 2,5	30,5
	25 x 3,0	30,5
	30 x 3,0	36,5
1"	30 x 3,0	36,5
	38 x 4,0	45,0
	38 x 5,0	45,0
1 1/4"	38 x 4,0	45,0
	38 x 5,0	45,0
1 1/2"	38 x 4,0	45,0
	38 x 5,0	45,0
	50 x 5,0	58,0
2"	50 x 5,0	58,0
	60 x 5,0	69,0
	60 x 6,0	69,0
	60,3 x 3,9	69,0
	76,1 x 4,0	82,8
2 1/2"	70 x 3	82,0
	75 x 3	82,8

